



**ມາດຕະຖານລາວ
LAO STANDARD**

**ມາດຕະຖານ ກ້ອນບໍ່ອກຢູ່ພື້ນແບບນໍ້າ
ຊຶມຜ່ານໄດ້**

**STANDARD FOR PERMEABLE
PAVING BLOCK**

ມລ 634-2026

ກະຊວງອຸດສາຫະກຳ ແລະ ການຄ້າ

ນະຄອນຫຼວງວຽງຈັນ, ປີ 2026



ສາທາລະນະລັດ ປະຊາທິປະໄຕ ປະຊາຊົນລາວ
ສັນຕິພາບ ເອກະລາດ ປະຊາທິປະໄຕ ເອກະພາບ ວັດທະນະຖາວອນ

ກະຊວງອຸດສາຫະກຳ ແລະ ການຄ້າ

ເລກທີ /ອຄ

ນະຄອນຫຼວງວຽງຈັນ, ວັນທີ:

ຂໍ້ຕົກລົງ

**ຂອງລັດຖະມົນຕີ ກະຊວງອຸດສາຫະກຳ ແລະ ການຄ້າ
ວ່າດ້ວຍການຮັບຮອງ ແລະ ປະກາດໃຊ້ມາດຕະຖານແຫ່ງຊາດ
ກ່ຽວກັບຜະລິດຕະພັນກ້ອນບໍ່ອກປູພື້ນແບບນໍ້າຊົມຜ່ານໄດ້**

- ອີງຕາມ ກົດຫມາຍວ່າດ້ວຍມາດຕະຖານ (ສະບັບປັບປຸງ) ສະບັບເລກທີ 49/ສພຊ, ລົງວັນທີ 18 ກໍລະກົດ 2014;
- ອີງຕາມບົດບັນທຶກກອງປະຊຸມ ຄະນະກຳມະການສະພາມາດຕະຖານແຫ່ງຊາດ, ສະບັບເລກທີ, ລົງວັນທີ2026;
- ອີງຕາມ ການສະເໜີຂອງປະທານສະພາມາດຕະຖານແຫ່ງຊາດ ສະບັບເລກທີ....., ລົງວັນທີ 2026.

ລັດຖະມົນຕີ ກະຊວງອຸດສາຫະກຳ ແລະ ການຄ້າ ຕົກລົງ:

- ມາດຕາ 1. ເຫັນດີຮັບຮອງ ແລະ ປະກາດໃຊ້ມາດຕະຖານແຫ່ງຊາດ ກ່ຽວກັບຜະລິດຕະພັນດິນ ກ້ອນບໍ່ອກປູພື້ນແບບນໍ້າຊົມຜ່ານໄດ້ ສະບັບ ມລ 634-2026 ຢ່າງເປັນທາງການ.
- ມາດຕາ 2. ໃຫ້ຫ້ອງການ, ກົມ, ສະຖາບັນ ແລະ ພາກສ່ວນຕ່າງໆ ທີ່ກ່ຽວຂ້ອງຈົ່ງຮັບຊາບ ແລະ ຈັດຕັ້ງ ປະຕິບັດ ຂໍ້ຕົກລົງ ສະບັບນີ້ຢ່າງເຂັ້ມງວດ.
- ມາດຕາ 3. ຂໍ້ຕົກລົງສະບັບນີ້ ມີຜົນສັກສິດນັບແຕ່ມີລົງລາຍເຊັນເປັນຕົ້ນໄປ.

ລັດຖະມົນຕີ

ຄຳນຳ

ກ້ອນບ່ອກປູພື້ນແບບນ້ຳຊຶມຜ່ານໄດ້ແມ່ນຜະລິດຕະພັນສິນຄ້າອຸດສາຫະກຳ ຊະນິດໜຶ່ງທີ່ໄດ້ຈາກການໃຊ້ວັດສະດຸຕ່າງໆ ຊຶ່ງນິຍົມນຳໃຊ້ກັນຢ່າງຫຼວງຫຼາຍສຳລັບການປູພື້ນທີ່ເປັນລັກສະນະທາງຢ່າງເຊັ່ນ: ເດີນບ້ານ ແລະ ສະຖານທີ່ຕ່າງໆ. ດັ່ງນັ້ນຈຶ່ງມີຄວາມຈຳເປັນທີ່ຕ້ອງໄດ້ມີການກຳນົດມາດຕະຖານຂອງກ້ອນບ່ອກປູພື້ນແບບນ້ຳຊຶມຜ່ານໄດ້ສະບັບນີ້ ຂຶ້ນມາເພື່ອເປັນບ່ອນອີງໃນການຄຸ້ມຄອງ ແລະ ປັບປຸງກວດກາຄຸນນະພາບຂອງກ້ອນບ່ອກປູພື້ນແບບນ້ຳຊຶມຜ່ານໄດ້. ທັງນີ້ເພື່ອຮັບປະກັນຄວາມປອດໄພຕໍ່ຜູ້ຊົມໃຊ້ ແລະ ຄຸ້ມຄອງຄຸນນະພາບຂອງຜະລິດຕະພັນດັ່ງກ່າວ ໃຫ້ສອດຄ່ອງຕາມມາດຕະຖານແຫ່ງຊາດພາກພື້ນ ແລະ ສາກົນ. ສະນັ້ນ, ຈຶ່ງເຫັນວ່າມີຄວາມຈຳເປັນຕ້ອງໄດ້ກຳນົດມາດຕະຖານ ສະບັບນີ້ເພື່ອເປັນບ່ອນອີງໃນການຄຸ້ມຄອງ, ກວດກາ, ປົກປ້ອງ ແລະ ສົ່ງເສີມຄຸນນະພາບຜະລິດຕະພັນດັ່ງກ່າວ ທີ່ຜະລິດ, ຈຳໜ່າຍ, ນຳເຂົ້າ-ສົ່ງອອກ ໃນ ສປປ ລາວ.

ມາດຕະຖານສະບັບນີ້ໄດ້ສ້າງຂຶ້ນບົນພື້ນຖານຂໍ້ມູນຈາກການຜະລິດພາຍໃນປະເທດ, ການທົດລອງຄຸນນະພາບຂອງກ້ອນບ່ອກປູພື້ນແບບນ້ຳຊຶມຜ່ານໄດ້ບັນດາມາດຕະຖານຕ່າງໆ ເປັນຕົ້ນແມ່ນມາດຕະຖານຂອງພາກພື້ນ ແລະ ສາກົນ ເຊັ່ນ: ນອກຈາກນັ້ນຍັງໄດ້ລົງເກັບກຳຂໍ້ມູນ ແລະ ການທົດລອງຕົວນຳບັນດາບໍລິສັດ ເພື່ອມາເປັນຂໍ້ມູນພື້ນຖານຍັງໄດ້ຄົ້ນຄວ້າຫາຊອກຫາຂໍ້ມູນຈາກບັນດາລະບຽບການ, ມາດຕະຖານພາກພື້ນ ແລະ ມາດຕະຖານສາກົນເປັນຫຼັກເຊັ່ນ:

1. ມາດຕະຖານຊຶ່ງມັງປອດແລນ ມລ 04 – 2010;
2. ມາດຕະຖານຊຶ່ງມັງປະສົມ ມລ 05 -2024;
3. ມາດຕະຖານຊຶ່ງມັງໄຮໂດຼລິກ ມລ 629-
4. ມາດຕະຖານຜົງສີ ອັງກິດ BS 1014;
5. ມາດຕະຖານ ສີຂອງຊຶ່ງມັງ TIS 469
6. ມາດຕະຖານຂີ້ເຖົ້າລອຍຈາກຖ່ານຫີນ ມລ 442-2019
7. ມາດຕະຖານຫີນ-ຊາຍປະສົມຄອນກຼີດ ມລ 617-2024
8. ມາດຕະຖານ ສປ ຈີນ GB/T 25993-2023 Permeable Paving Bricks and Permeable Paving Flags
9. ມາດຕະຖານຢູຣົບ EN 1338-2003 Concrete Paving Block

ກົມມາດຕະຖານ ແລະ ວັດແທກ, ກະຊວງອຸດສາຫະກຳ ແລະ ການຄ້າ ສະພາມາດຕະຖານແຫ່ງຊາດ, ຄະນະກຳມະການເຕັກນິກແຫ່ງຊາດ, ຮ່ວມກັບບັນດາບໍລິສັດ, ໂຮງງານ ແລະ ພາກສ່ວນຕ່າງໆທີ່ກ່ຽວຂ້ອງໄດ້ຄົ້ນຄວ້າ ແລະ ເປັນເອກະພາບກັນທາງດ້ານເນື້ອໃນ, ເຕັກນິກ ແລະ ຫຼັກການປະຕິບັດ ເພື່ອໃຫ້ສອດຄ່ອງຕາມຂັ້ນຕອນການສ້າງມາດຕະຖານດັ່ງກ່າວ. ຈຶ່ງນຳສະເໜີຕໍ່ກະຊວງອຸດສາຫະກຳ ແລະ ການຄ້າ ເພື່ອພິຈາລະນາອະນຸມັດ ປະກາດໃຊ້ຢ່າງເປັນທາງການ.

**ຄະນະກຳມະການຄົ້ນຄວ້າ ແລະ ເຂົ້າຮ່ວມກອງປະຊຸມຜ່ານຮ່າງ
ມາດຕະຖານແຜ່ນປູພື້ນແບບນໍ້າຊຶມຜ່ານໄດ້**

1. ຄະນະກຳມະການສະພາມາດຕະຖານແຫ່ງຊາດ

- ກົມມາດຕະຖານ ແລະ ວັດແທກ, ກະຊວງອຸດສາຫະກຳ ແລະ ການຄ້າ;
- ກົມອຸດສາຫະກຳປຸງແຕ່ງ, ກະຊວງອຸດສາຫະກຳ ແລະ ການຄ້າ;
- ກົມສິ່ງເສີມຈຸນລະວິສາຫະກິດ, ລັດວິສາຫະກິດຂະໜາດນ້ອຍ ແລະ ກາງ, ກະຊວງອຸດສາຫະກຳ ແລະ ການຄ້າ;
- ກົມການຄ້າພາຍໃນ, ກະຊວງອຸດສາຫະກຳ ແລະ ການຄ້າ;
- ກົມເຈລະຈາ ແລະ ຮ່ວມມືສາກົນ, ກະຊວງອຸດສາຫະກຳ ແລະ ການຄ້າ;
- ກົມແຂ່ງຂັນທາງທຸລະກິດ ແລະ ກວດກາການຄ້າ; ກະຊວງອຸດສາຫະກຳ ແລະ ການຄ້າ;
- ກົມການຄ້າຕ່າງປະເທດ, ກະຊວງອຸດສາຫະກຳ ແລະ ການຄ້າ;
- ກົມເຄຫາ-ຜັງເມືອງ, ກະຊວງ ໂຍທາທິການ ແລະ ຂົນສົ່ງ;
- ກົມອາຫານ ແລະ ຢາ, ກະຊວງສາທາລະນະສຸກ;
- ກົມປຸກຟັງ, ກະຊວງກະສິກຳ ແລະ ສິ່ງແວດລ້ອມ;
- ກົມພະລັງງານ, ກະຊວງອຸດສາຫະກຳ ແລະ ການຄ້າ;
- ກົມເຕັກໂນໂລຊີດິຈິຕອນ, ກະຊວງເຕັກໂນໂລຊີ ແລະ ການສື່ສານ;
- ກົມມາດຕະຖານ-ວັດແທກ-ຄຸນນະພາບ, ກະຊວງປ້ອງກັນປະເທດ;
- ກົມພັດທະນາການທ່ອງທ່ຽວ, ກະຊວງວັດທະນະທຳ ແລະ ການທ່ອງທ່ຽວ;
- ກົມຕໍາຫຼວດສະກັດກັ້ນ ແລະ ຕ້ານອັກຄີໄພ, ກະຊວງປ້ອງກັນຄວາມສະຫງົບ;
- ກົມສິ່ງແວດລ້ອມ, ກະຊວງກະສິກຳ ແລະ ສິ່ງແວດລ້ອມ;
- ກົມທໍລະນີສາດ ແລະ ບໍ່ແຮ່, ກະຊວງອຸດສາຫະກຳ ແລະ ການຄ້າ;
- ຫົວໜ້າສູນຍັງຢືນມາດຕະຖານ ແລະ ກວດກາຄຸນນະພາບແຫ່ງຊາດ, ກົມມາດຕະຖານ ແລະ ວັດແທກ, ກະຊວງອຸດສາຫະກຳ ແລະ ການຄ້າ;
- ສູນວິໄຈອາຫານ ແລະ ຢາ, ກະຊວງສາທາລະນະສຸກ;
- ຄະນະວິສະວະກຳສາດ, ມະຫາວິທະຍາໄລແຫ່ງຊາດ;
- ສະພາການຄ້າ ແລະ ອຸດສາຫະກຳແຫ່ງຊາດລາວ;
- ສະມາຄົມທຸລະກິດທ່ອງທ່ຽວລາວ;
- ລັດວິສາຫະກິດໄຟຟ້າລາວ;
- ລັດວິສາຫະກິດນໍ້າປະປານະຄອນຫຼວງ;
- ລັດວິສາຫະກິດນໍ້າມັນເຊື້ອໄຟລາວ.

2. ຄະນະກຳມະການເຕັກນິກແຫ່ງຊາດດ້ານຜະລິດຕະພັນວັດສະດຸການກໍ່ສ້າງ:

- ກົມອຸດສາຫະກຳ, ກະຊວງອຸດສາຫະກຳ ແລະ ການຄ້າ;
- ກົມເຄຫາ ແລະ ຜັງເມືອງ, ກະຊວງໂຍທາທິການ ແລະ ຂົນສົ່ງ;
- ສະພາການຄ້າ ແລະ ອຸດສາຫະກຳແຫ່ງຊາດ;
- ຄະນະສະຖາປັດຕະຍະກຳ, ມະຫາວິທະຍາໄລແຫ່ງຊາດ;
- ວິສະວະກຳໂຍທາ, ຄະນະວິສະວະກຳສາດ, ມະຫາວິທະຍາໄລແຫ່ງຊາດ;

- ລັດວິສາຫະກິດສໍາຫຼວດອອກແບບ ແລະ ວິໄຈວັດຖຸກໍ່ສ້າງ;
- ລັດວິສາຫະກິດກໍ່ສ້າງ ແລະ ຕິດຕັ້ງໄຟຟ້າ;
- ລັດວິສາຫະກິດພັດທະນາກະສິກໍາ, ອຸດສາຫະກໍາ ແລະ ບໍລິການ ຂາອອກ-ຂາເຂົ້າ;
- ບໍລິສັດວຽງຈັນອຸດສະຫະກໍາເຫຼັກ ຈໍາກັດ;
- ບໍລິສັດວຽງຈັນ ຄຸນເພັງເຫຼັກ ຈໍາກັດຜູ້ດຽວ;
- ບໍລິສັດກວດສອບຄຸນນະພາບ ແລະ ທົດສອບວິສະວະກໍາກໍ່ສ້າງລາວຈໍາກັດຜູ້ດຽວ.

3. ຜູ້ຕາງໜ້າຈາກ ພາກສ່ວນຕ່າງໆ:

- ພະແນກອຸດສາຫະກໍາ ແລະ ການຄ້າ ນະຄອນຫຼວງ;
- ພະແນກຄຸ້ມຄອງ ແລະ ແກ້ໄຂຄໍາສະເໜີວຽກງານມາດຕະຖານ;
- ພະແນກຄົ້ນຄວ້າ ແລະ ພັດທະນາ, ກົມມາດຕະຖານ ແລະ ວັດແທກ;
- ສູນວັດແທກແຫ່ງຊາດ, ກົມມາດຕະຖານ ແລະ ວັດແທກ;
- ບໍລິສັດ ຄໍາມ່ວນຊີມັງ ຈໍາກັດ (KCL).

ສາລະບານ

1. ການກຳນົດມາດຕະຖານ
2. ຂອບເຂດມາດຕະຖານ
3. ນິຍາມ ແລະ ຄວາມໝາຍຂອງຄຳສັບ
4. ປະເພດ ແລະ ຮູບຮ່າງ
5. ຊັ້ນຄຸນນະພາບ
6. ຂະໜາດ ແລະ ຂອບເຂດຄ່າຜິດດ່ຽງ
7. ສ່ວນປະກອບ ແລະ ວິທີການຜະລິດ
8. ຄຸນລັກສະນະທີ່ຕ້ອງການ
9. ເຄື່ອງໝາຍ ແລະ ສະຫຼາກ
10. ວິທີເກັບເອົາຕົວຢ່າງ
11. ຫຼັກການຕັດສິນ
12. ພາກເພີ່ມເຕີມ ກ
13. ພາກເພີ່ມເຕີມ ຂ
14. ພາກເພີ່ມເຕີມ ຄ
15. ພາກເພີ່ມເຕີມ ງ

1. ການກຳນົດມາດຕະຖານ

ມາດຕະຖານຜະລິດຕະພັນນີ້ໄດ້ກຳນົດຂອບເຂດ, ນິຍາມ ແລະ ຄວາມໝາຍຂອງຄຳສັບ, ຂະໜາດ ແລະ ເກນຄາດເຄື່ອນ, ສ່ວນປະກອບ, ຄຸນລັກສະນະທີ່ຕ້ອງການ, ການເກັບຕົວຢ່າງ ແລະ ຫຼັກການຕັດສິນ, ການທົດສອບ.

2. ຂອບເຂດການນຳໃຊ້

ມາດຕະຖານຜະລິດຕະພັນກ້ອນບ່ອກປູພື້ນແບບນ້ຳຊຶມຜ່ານໄດ້ສະບັບນີ້ໄດ້ຄອບຄຸມເຖິງ ກ້ອນບ່ອກປູພື້ນແບບນ້ຳຊຶມຜ່ານໄດ້ ສຳລັບການໃຊ້ງານທາງຍ່າງ, ພື້ນທີ່ສາທາລະນະ, ທາງລົດຖີບ, ເດີນຈອດລົດ, ລານອະເນກປະສົງ ແລະ ອື່ນໆ.

3. ນິຍາມ ແລະ ຄວາມໝາຍຂອງຄຳສັບ

ຄວາມໝາຍຂອງຄຳສັບທີ່ໃຊ້ໃນມາດຕະຖານຜະລິດຕະພັນອຸດສາຫະກຳນີ້ດັ່ງລຸ່ມນີ້.

- 3.1. ກ້ອນບ່ອກປູພື້ນຊະນິດນ້ຳຊຶມຜ່ານໄດ້ (Permeable Paving Block) ໝາຍເຖິງ: ເປັນວັດສະດຸທີ່ນິຍົມໃຊ້ໃນການຈັດສັນພື້ນທີ່ເຊັ່ນ: ທາງຍ່າງ, ລານຈອດລົດ ຫຼື ພື້ນທີ່ການກໍ່ສ້າງທີ່ຕ້ອງການຫຼຸດຜ່ອນນ້ຳຖ້ວມ. ກ້ອນບ່ອກປູພື້ນທີ່ຜະລິດຈາກວັດສະດຸປະສານເປັນຕົ້ນ ຊິມັງ inorganic ຫຼື organic ແລະ ວັດສະດຸປະສົມ (ຫີນ- ຊາຍ) ຜ່ານຂະບວນການທີ່ບໍ່ໄດ້ເຜົາ ຫຼື ຈາກກາກຖ່ານຫີນ ຫຼື ເສດເຊລະມິກທີ່ຜ່ານການເຜົາ. ປະສົມເປັນ ຄອນກຼິດອັດເປັນກ້ອນ ມີສີຕາມທຳມະຊາດ ຫຼື ອາດມີຜົງສີເຈື່ອປົນຢູ່ທັງກ້ອນ, ສະເພາະທີ່ຊັ້ນຜິວໜ້າກໍ່ໄດ້. ອັດຕາສ່ວນຄວາມຍາວຕໍ່ຄວາມໜາແມ່ນ ≤ 4
- 3.2. ສຳປະສິດການຊຶມຜ່ານ (Permeability coefficient) ໝາຍເຖິງ: ໂຕຊີ້ບອກຄວາມສາມາດໃນການຊຶມລົງດ້ານລຸ່ມຜ່ານຮູ້ນ້ອຍໆຂອງຜະລິດຕະພັນ.
- 3.3. ການດູດຊຶມນ້ຳ (Water Absorption) ໝາຍເຖິງ: ເປັນໂຕຊີ້ບອກຄວາມທົນທານຕໍ່ສະພາບອາກາດ
- 3.4. ຄວາມຕ້ານທານຕໍ່ການມື່ນຄີ (Slip resistance) ໝາຍເຖິງ: ການຕ້ານທານການເຄື່ອນທີ່ສຳພັດລະຫວ່າງພື້ນເກີບຂອງຜູ້ຍ່າງກັບພື້ນຜິວຂອງກ້ອນໄດ້.
- 3.5. ຊັ້ນຜິວໜ້າ: ໝາຍເຖິງ ຊັ້ນຜິວຂອງກ້ອນບ່ອກປູພື້ນແບບນ້ຳຊຶມຜ່ານໄດ້ ສ່ວນທີ່ໄດ້ຮັບການສຽດສີ
- 3.6. ຄວາມໄດ້ສາກ (squariness) ໝາຍເຖິງ: ຄວາມໄດ້ສາກຂອງດ້ານກວ້າງ ແລະ ດ້ານຍາວກັບພື້ນຜິວໜ້າ ຫຼື ພື້ນຜິວລຸ່ມ.
- 3.7. ຄວາມວ້າ (concave) ໝາຍເຖິງ: ຄວາມບໍ່ພຽງດ້ານຂ້າງຂອງກ້ອນບ່ອກປູພື້ນແບບນ້ຳຊຶມຜ່ານໄດ້
- 3.8. ຊຸດຜະລິດ (lot) ໝາຍເຖິງ: ກ້ອນບ່ອກປູພື້ນແບບນ້ຳຊຶມຜ່ານໄດ້ແມ່ນຊະນິດດຽວກັນ, ຊັ້ນຄຸນນະພາບດຽວກັນ ທີ່ຜະລິດໃນໄລຍະເວລາດຽວກັນ ແລະ ຈຳໜ່າຍໃນເວລາດຽວກັນ. (ເພີ່ມໃໝ່)

4. ປະເພດ ແລະ ຮູບຮ່າງ

- 4.1. ປະເພດຂອງກ້ອນປູພື້ນແບບນ້ຳຊຶມຜ່ານໄດ້ມີ 1 ປະເພດຄື :
 - ກ້ອນບ່ອກປູພື້ນຊະນິດນ້ຳຊຶມຜ່ານໄດ້ (B)
- 4.2. ຮູບຮ່າງປະກອບມີ 2 ຮູບແບບຄື:
 - ແບບ 4 ຫຼຽມທົ່ວໄປ (Ordinary)
 - ຮູບຮ່າງແບບລ່ອກພິເສດຕາມການອອກແບບ (interlocking)

5. ຊັ້ນຄຸນນະພາບ

- 5.1 ແບ່ງຕາມຄ່າຄວາມຕ້ານແຮງດຶງແຍກອອກໂດຍການທົດລອງ Splitting Tensile Strength ມີ 4 ລະດັບຄື: SP3.0, SP3.5, SP4.0 ແລະ SP4.5

5.2 ແບ່ງຕາມລະດັບການຊຶມຜ່ານໂດຍຈາກການທົດລອງ ສໍາປະສິດການຊຶມຜ່ານ (Permeability Coefficient) ຫຼື ການດູດຊຶມນໍ້າ (Water Absorption) ຄື: A ແລະ B

6. ຂະໜາດ ແລະ ຂອບເຂດຄ່າຜິດດ່ຽງ

6.1. ຂະໜາດຂອງກ້ອນບໍ່ອກປູຟື້ນແບບນໍ້າຊຶມຜ່ານໄດ້ແມ່ນອີງຕາມການກຳນົດຂອງຜູ້ຜະລິດ ແລະ ຄວາມຜິດດ່ຽງ, ຄວາມຍາວ, ຄວາມກວ້າງ ແລະ ຄວາມໜາ ລະຫວ່າງຂະໜາດຕົວຈິງທີ່ທຳການທົດລອງກັບຂະໜາດລະບຸໄວ້ຈາກໂຮງງານຈະຕ້ອງສອດຄ່ອງຕາມຄ່າທີ່ກຳນົດໄວ້ໃນຕາຕະລາງທີ 1.

ຕາຕະລາງທີ 1 ຂອບເຂດຄ່າຜິດດ່ຽງຄວາມຍາວ, ຄວາມກວ້າງ ແລະ ຄວາມໜາ ຂອງ ກ້ອນບໍ່ອກປູຟື້ນແບບນໍ້າຊຶມຜ່ານໄດ້.

ຫົວໜ່ວຍເປັນ ມິນລິແມັດ (mm)

ປະເພດ	ຂະໜາດລະບຸ	ຍາວ	ກວ້າງ	ໜາ	ຄວາມແຕກຕ່າງຂອງຄວາມໜາແຕ່ລະກ້ອນ
ກ້ອນບໍ່ອກປູຟື້ນແບບນໍ້າຊຶມຜ່ານໄດ້	ທຸກຂະໜາດ	±2.0	±2.0	±2.0	≤3.0

6.2. ຄ່າຜິດດ່ຽງ ເສັ້ນເນັ່ງຈອມ, ຄວາມໜາທາງຕັ້ງ, ຄວາມເປັນ 4 ຫຼ່ຽມ, ຄວາມພຽງ, ແລະ ຄວາມວໍ້າ ລະຫວ່າງຂະໜາດຕົວຈິງທີ່ທຳການທົດລອງກັບຂະໜາດລະບຸໄວ້ຈາກໂຮງງານຈະຕ້ອງສອດຄ່ອງຕາມຄ່າທີ່ກຳນົດໄວ້ໃນຕາຕະລາງທີ 2.

ຕາຕະລາງທີ 2 ຂອບເຂດຄ່າຜິດດ່ຽງເສັ້ນເນັ່ງຈອມ, ຄວາມໜາທາງຕັ້ງ, ຄວາມເປັນ 4 ຫຼ່ຽມ, ຄວາມພຽງ, ແລະ ຄວາມວໍ້າ ຂອງ ກ້ອນບໍ່ອກປູຟື້ນແບບນໍ້າຊຶມຜ່ານໄດ້

ຫົວໜ່ວຍເປັນ ມິນລິແມັດ (mm)

ປະເພດ	ຂະໜາດລະບຸ	ເສັ້ນເນັ່ງຈອມ	ຄວາມສາກ	ຄວາມເປັນ 4 ຫຼ່ຽມ	ຄວາມພຽງ	ຄວາມວໍ້າ
ກ້ອນບໍ່ອກປູຟື້ນແບບນໍ້າຊຶມຜ່ານໄດ້	ທຸກຂະໜາດ	ບໍ່ກຳນົດ	≤2.0	≤2	±1.5	±1.0

7. ສ່ວນປະກອບ ແລະ ວິທີການຜະລິດ

7.1. ສ່ວນປະກອບ

7.1.1. ຊີມັງ: ໃຫ້ໃຊ້ຊີມັງຢ່າງໃດຢ່າງໜຶ່ງດັ່ງຕໍ່ໄປນີ້;

7.1.1.1. ຊີມັງປອດແລນທີ່ ສອດຄ່ອງຕາມມາດຕະຖານ ມລ 04 -2010 ຫຼື ມາດຕະຖານອື່ນທີ່ທຽບເທົ່າ.

7.1.1.2. ຊີມັງປະສົມທີ່ ສອດຄ່ອງຕາມມາດຕະຖານ ມລ 05 -2024 ຫຼື ມາດຕະຖານອື່ນທີ່ທຽບເທົ່າ.

7.1.1.3. ຊີມັງໄຮໂດຼລິກ (Hydraulic Cement)ໃຫ້ສອດຄ່ອງຕາມມາດຕະຖານແຫ່ງຊາດລາວ ມລ 629

7.1.1.4. ຊີມັງປອດແລນຂາວ (White Portland Cement) ໃຫ້ສອດຄ່ອງຕາມມາດຕະຖານແຫ່ງຊາດລາວ (ໃນກໍລະນີຍັງບໍ່ທັນປະກາດໃຊ້ມາດຕະຖານດັ່ງກ່າວ ໃຫ້ປະຕິບັດຕາມ ມາດຕະຖານອື່ນທີ່ທຽບເທົ່າ)

- 7.1.2. ວັດສະດຸປະສົມ: ປະຕິບັດຕາມມາດຕະຖານ ຫິນ-ຊາຍປະສົມຄອນກຼີດ ໃຫ້ສອດຄ່ອງຕາມ ມລ 617 - 2024 ຫຼື ມາດຕະຖານອື່ນທີ່ທຽບເທົ່າ.
- 7.1.3. ຜົງສີ (ຖ້ຳມີ): ໃຫ້ເປັນໄປຕາມມາດຕະຖານຜະລິດຕະພັນອຸດສາຫະກຳຜົງສີ (ໃນກໍລະນີທີ່ຍັງບໍ່ມີການປະກາດກຳນົດມາດຕະຖານດັ່ງກ່າວໃຫ້ເປັນໄປຕາມ (BS 1014)
- 7.1.4. ສີຂອງຊີມັງ (ຖ້ຳມີ): ໃຫ້ເປັນໄປຕາມມາດຕະຖານຜະລິດຕະພັນອຸດສາຫະກຳ ສີ ຂອງຊີມັງ ມາດຕະຖານເລກທີ TIS 469
- 7.1.5. ນ້ຳ: ນ້ຳທີ່ໄຊ້ຕ້ອງເປັນນ້ຳສະອາດ
- 7.1.6. ຂີ້ເຖົ້າລອຍຈາກຖານຫິນ (ຖ້ຳມີ): ໃຫ້ສອດຄ່ອງຕາມ ມາດຕະຖານແຫ່ງຊາດລາວ ມລ 442-2019
- 7.1.7. ທາດປະສົມເພີ່ມອື່ນໆ (ຖ້ຳມີ) ເຊັ່ນ: ສານກະຈາຍກັກຟອງອາກາດ, ສີ, ສານກັນນ້ຳ ຕ້ອງເປັນສານທີ່ເໝາະສົມສຳຫຼັບໃຊ້ກັບຄອນກຼີດ ແລະ ສອດຄ່ອງຕາມມາດຕະຖານຜະລິດຕະພັນທີ່ກ່ຽວຂ້ອງ.
- 7.1.8. ສ່ວນປະສົມອື່ນໆ: ຕ້ອງບໍ່ມີຜົນເສຍຫາຍຕໍ່ການໃຊ້ງານຂອງ ກ້ອນບ່ອກປຸ້ນແບບນ້ຳຊີມຜ່ານໄດ້.
- 7.1.9. ວິທີການຜະລິດ: ໃຊ້ເຄື່ອງອັດ ຫຼື ເຄື່ອງປະສົມ ປະກອບຕ່າງໆ ຕາມຂໍ້ 7.1 ໃຫ້ເປັນກ້ອນ, ສັດສ່ວນປະສົມຕ່າງໆແມ່ນອີງຕາມຄິດໄລ່ອອກແບບຈາກຜູ້ຜະລິດ.

8. ຄຸນລັກສະນະທີ່ຕ້ອງການ

8.1. ລັກສະນະທົ່ວໄປ

- 8.1.1. ພື້ນຜິວດ້ານເທິງຂອງກ້ອນປຸ້ນແບບນ້ຳຊີມຜ່ານໄດ້ຈະຕ້ອງບໍ່ມີຂໍ້ບົກຜ່ອງເຊັ່ນ: ຮອຍແຕກແຫງ, ຫຼື ການຫຼຸດອອກ ໂດຍການກວດພິຈາລະນາດ້ວຍສາຍຕາ (Visual inspection)ກໍລະນີເປັນກ້ອນບ່ອກປຸ້ນແບບນ້ຳຊີມຜ່ານໄດ້ 2 ຊັ້ນ ເມື່ອກວດພິຈາລະນາດ້ວຍສາຍຕາ (Visual inspection) ຈະຕ້ອງບໍ່ມີການແຍກຊັ້ນ (ການແຍກອອກຈາກກັນ) ລະຫວ່າງຊັ້ນຕ່າງໆ.
- 8.1.2. ເນື້ອຜິວໃນກໍລະນີ ກ້ອນບ່ອກປຸ້ນແບບນ້ຳຊີມຜ່ານໄດ້ທີ່ຜະລິດດ້ວຍເນື້ອຜິວທີ່ມີລັກສະນະພິເສດຜູ້ຜະລິດຈະຕ້ອງລະບຸລາຍລະອຽດຂອງເນື້ອຜິວນັ້ນ. ຖ້າຫາກກວດພິຈາລະນາດ້ວຍສາຍຕາ (Visual inspection)ຈະຖືວ່າມີຄວາມສອດຄ່ອງຖ້າບໍ່ມີຄວາມແຕກຕ່າງແບບມີໄນຍະສຳຄັນໃນດ້ານເນື້ອສຳພັດເມື່ອທຽບກັບຕົວຢ່າງໃດໆທີ່ຜູ້ຜະລິດຈັດຫາໃຫ້ ແລະ ຜູ້ຊື້ຮັບຮອງເອົາ.
ໝາຍເຫດ: ຄວາມແຕກຕ່າງໃນຄວາມສະໜ້າສະເໜີຂອງເນື້ອສຳພັດຂອງກ້ອນບ່ອກປຸ້ນແບບນ້ຳຊີມຜ່ານໄດ້ອາດຈະເກີດຈາກຄວາມຜັນແປທີ່ຫຼີກລ້ຽງບໍ່ໄດ້ ໃນຄຸນສົມບັດຂອງວັດຖຸດິບ ແລະ ຄວາມຜັນແປໃນຂະບວນການແຂງໂຕຊຶ່ງຖືວ່າບໍ່ມີຄວາມສຳຄັນ.
- 8.1.3. ສີອາດຈະຖືກປະສົມໃນຊັ້ນຜິວພາຍນອກ ຫຼື ທົ່ວເຕັມກ້ອນກໍ່ໄດ້ຂຶ້ນຢູ່ກັບການພິຈາລະນາຂອງຜູ້ຜະລິດ. ຖ້າຫາກກວດພິຈາລະນາດ້ວຍສາຍຕາ (Visual inspection)ຈະຖືວ່າມີຄວາມສອດຄ່ອງຖ້າບໍ່ມີຄວາມແຕກຕ່າງແບບມີໄນຍະສຳຄັນໃນດ້ານເນື້ອສຳພັດເມື່ອທຽບກັບຕົວຢ່າງໃດໆທີ່ຜູ້ຜະລິດຈັດຫາໃຫ້ ແລະ ຜູ້ຊື້ຮັບຮອງເອົາ.

ໝາຍເຫດ: ຄວາມແຕກຕ່າງຂອງສີໃນກ້ອນບ່ອກປູພື້ນແບບນໍ້າຊີມຜ່ານໄດ້ອາດຈະເກີດຈາກຄວາມຜັນແປທີ່ຫຼີກລ້ຽງບໍ່ໄດ້ໃນເຊດສີ ແລະ ຄຸນສົມບັດຂອງວັດຖຸຕົບ ລວມທັງຄວາມຜັນແປໃນຂະບວນການແຂງໂຕຊຶ່ງຖືວ່າບໍ່ມີຄວາມສໍາຄັນ.

8.2. ເມື່ອຜະລິດກ້ອນບ່ອກປູພື້ນແບບນໍ້າຊີມຜ່ານໄດ້ທີ່ມີຊັ້ນຜິວໜ້າ, ຊັ້ນຜິວໜ້າຕ້ອງມີຄວາມໜາຢ່າງໜ້ອຍ 4 ມິນລິແມັດ (mm) ລິ້ນພື້ນທີ່ ທີ່ຜູ້ຜະລິດລະບຸໄວ້. ສ່ວນຂອງຫີນທີ່ພື້ນອອກມາໃນຊັ້ນຜິວໜ້າຈະບໍ່ນັບລວມ, ຊັ້ນຜິວໜ້າຈະຕ້ອງເປັນສ່ວນໜຶ່ງຂອງກ້ອນປູພື້ນແບບນໍ້າຊີມຜ່ານໄດ້ຢ່າງສົມບູນ.

8.3. ຄວາມຕ້ານທານຕໍ່ແຮງດຶງແຍກອອກໂດຍການທົດລອງ Splitting Tensile Strength ຄວາມຕ້ານແຮງດຶງແຍກອອກຂອງກ້ອນປູບ່ອກປູພື້ນແບບນໍ້າຊີມຜ່ານໄດ້ຈະຕ້ອງສອດຄ່ອງຕາມຂໍ້ກຳນົດໃນຕາຕະລາງທີ 3 ແລະ ຄວາມຕ້ານທານແຮງຮັບສູງສຸດທີ່ເຮັດໃຫ້ກ້ອນບ່ອກປູພື້ນແບບນໍ້າຊີມຜ່ານໄດ້ແຕ່ລະສິ້ນສ່ວນແຕກຫັກຕ້ອງບໍ່ນ້ອຍກວ່າ 250 ນິວຕັນຕໍ່ມິນລິແມັດ (N/mm)

ຕາຕະລາງທີ 3 ຄວາມຕ້ານທານຕໍ່ແຮງດຶງແຍກອອກໂດຍການທົດລອງ Splitting Tensile Strength ຫົວໜ່ວຍເປັນ ເມກະປາສການ (MPa)

ຊັ້ນຄຸນນະພາບ	ຄວາມຕ້ານທານຕໍ່ແຮງຫັກແຍກອອກ	
	ຄ່າສະເລ່ຍ 8 ຕົວຢ່າງ	ກ້ອນດຽວ
SP3.0	≥3.0	≥2.40
SP3.5	≥3.5	≥2.80
SP4.0	≥4.0	≥3.20
SP4.5	≥4.5	≥3.40

8.4. ສໍາປະສິດການຊີມຜ່ານຂອງກ້ອນປູພື້ນແບບນໍ້າຊີມຜ່ານໄດ້ ຈະຕ້ອງສອດຄ່ອງຕາມຂໍ້ກຳນົດໃນຕາຕະລາງທີ 4.

ຕາຕະລາງທີ 4 ສໍາປະສິດການຊີມຜ່ານ

ຫົວໜ່ວຍເປັນ ຊັງຕີແມັດ/ວິນາທີ (cm/s)

ລະດັບການຊີມຜ່ານ	ສໍາປະສິດການຊີມຜ່ານ
ລະດັບ A	≥2.0×10 ⁻²
ລະດັບ B	≥1.0×10 ⁻²

8.5. ການດູດຊີມນໍ້າຂອງກ້ອນປູພື້ນແບບນໍ້າຊີມຜ່ານໄດ້ຈະຕ້ອງສອດຄ່ອງຕາມຂໍ້ກຳນົດໃນຕາຕະລາງທີ 5 ຕາຕະລາງທີ 5 ການດູດຊີມນໍ້າ

ລະດັບການຊົມຜ່ານ	ການດູດຊົມນໍ້າ (ໂດຍນໍ້າໜັກ)
ລະດັບ A	ບໍ່ມີການວັດແທກ
ລະດັບ B	≤6.0 ຄ່າສະເລ່ຍ

8.6. ຄວາມຕ້ານທານຕໍ່ການຂັດສີ ຄວາມຍາວຂອງຄອງທີ່ລຸບຈາກການທົດລອງການຂັດສີບໍ່ໃຫ້ຍາວເກີນ 35 ມິນລິແມັດ (mm)

8.7. ຄວາມຕ້ານທານຕໍ່ການມື່ນ ກ້ອນປຸ້ນແບບນໍ້າຊົມຜ່ານໄດ້ຕ້ອງມີຄຸນສົມບັດຕ້ານທານຕໍ່ການມື່ນໄດ້ດີ, ຖ້າຫາກພື້ນຜິວດ້ານເທິງທັງໝົດບໍ່ຖືກຂັດ ຫຼື ຂັດເງົາລ້ຽບຫຼາຍເກີນໄປ.

9. ເຄື່ອງໝາຍ ແລະ ສະຫຼາກ

9.1. ພາສະນະບັນຈຸ ກ້ອນປຸ້ນແບບນໍ້າຊົມຜ່ານໄດ້ ຕ້ອງສະແດງເຄື່ອງໝາຍ, ໜັງສື, ຕົວເລກແຈ້ງລາຍລະອຽດຕໍ່ໄປນີ້ໃຫ້ເຫັນໄດ້ງ່າຍຊັດເຈນ ແລະ ຖາວອນ, ເນື້ອໃນຂອງສະຫຼາກຕ້ອງຂຽນພາສາລາວ, ສໍາລັບພາສາຕ່າງປະເທດ ຕ້ອງມີເນື້ອໃນສອດຄ່ອງກັບພາສາລາວທີ່ໄດ້ກຳນົດໄວ້ເຊິ່ງມີເນື້ອໃນດັ່ງລຸ່ມນີ້;

- ຊື່“ກ້ອນບໍ່ອກປຸ້ນແບບນໍ້າຊົມຜ່ານໄດ້”
- ປະເພດ ຫຼື ຊະນິດ.
- ວັນ, ເດືອນ, ປີ ທີ່ຜະລິດ ແລະ ລະຫັດຊຸດຜະລິດ.
- ຄໍາແນະນໍາ, ວິທີການໃຊ້, ວິທີເກັບຮັກສາ ແລະ ຂໍ້ລະວັງ.
- ຊື່ໂຮງງານທີ່ຜະລິດ.
- ກາໝາຍຂອງໂຮງງານທີ່ຜະລິດ.
- ເຄື່ອງໝາຍການຄ້າ.
- ກາໝາຍມາດຕະຖານ (ຖ້າໄດ້ຮັບອະນຸຍາດ).

ຜູ້ທີ່ນໍາເຂົ້າ-ສົ່ງອອກຜະລິດຕະພັນກ້ອນປຸ້ນແບບນໍ້າຊົມຜ່ານໄດ້ ທີ່ມີຈຸດປະສົງຢາກນໍາໃຊ້ກາໝາຍມາດຕະຖານແຫ່ງຊາດຕ້ອງໄດ້ຮັບອະນຸຍາດຈາກອົງການຄຸ້ມຄອງທີ່ກ່ຽວຂ້ອງ (ກະຊວງອຸດສາຫະກຳ ແລະ ການຄ້າ).

10. ວິທີເກັບເອົາຕົວຢ່າງ

ການເກັບຕົວຢ່າງ ແລະ ການຍອມຮັບໃຫ້ເປັນໄປຕາມແຜນການເກັບຕົວຢ່າງທີ່ກຳນົດໃນຕາຕະລາງທີ 6 ຫຼື ອາດຈະໃຊ້ແຜນການເກັບຕົວຢ່າງອື່ນທີ່ທຽບເທົ່າກັນທາງດ້ານວິຊາການກັບແຜນການທີ່ກຳນົດໄວ້.

ຕາຕະລາງທີ 6 ການເກັບຕົວຢ່າງ ແລະ ຄວາມສອດຄ່ອງສໍາລັບການທົດລອງເບື້ອງຕົ້ນ ແລະ ການທົດລອງເພີ່ມເຕີມ.

ຄຸນສົມບັດ	ຄວາມຕ້ອງການ	ວິທີການທົດລອງ	ຈຳນວນຕົວຢ່າງ
ພິຈາລະນາດ້ວຍສາຍຕາ	8.1	ພາກເພີ່ມເຕີມ ກ ¹⁾	20 ¹⁾
ຄວາມໜາຊັ້ນຜິວໜ້າ	8.2	ພາກເພີ່ມເຕີມ ຂ ²⁾	8
ຮູບຮ່າງ ແລະ ຂະໜາດ	6	ພາກເພີ່ມເຕີມ ຂ ²⁾	8 ¹⁾
ຄວາມຕ້ານແຮງດຶງແຍກອອກ	8.3	ພາກເພີ່ມເຕີມ ຄ	8
ຄວາມຕ້ານທານຕໍ່ການຂັດສີ	8.7	ພາກເພີ່ມເຕີມ G EN 1338-2003(E)	3
ຄວາມຕ້ານທານຕໍ່ການມື່ນ	8.8	ພາກເພີ່ມເຕີມ I EN 1338-2003(E)	5
ສຳປະສິດການຊົມຜ່ານ	8.5	ພາກເພີ່ມເຕີມ C GB/T 25993-2023	3
ການດູດຊົມນ້ຳ	8.6	ພາກເພີ່ມເຕີມ ງ	3
¹⁾ ຕົວຢ່າງນີ້ອາດຈະນຳໃຊ້ໃນການທົດລອງລາຍການຕ່າງໄປ ²⁾ ສຳລັບຕົວຢ່າງທີ່ມີຊັ້ນຜິວໜ້າເທົ່ານັ້ນ			

11. ຫຼັກການຕັດສິນ

ທຸກໆຕົວຢ່າງຂອງກ້ອນບໍ່ອກປູພື້ນແບບນ້ຳຊົມຜ່ານໄດ້ ເມື່ອນຳໄປທົດລອງ, ຜົນການທົດລອງຕ້ອງສອດຄ່ອງກັບ ບັນດາຄ່າທີ່ໄດ້ກຳນົດໃນຂໍ້ 6 ແລະ 8 ທຸກຂໍ້, ຂອງມາດຕະຖານສະບັບນີ້ ຈຶ່ງຖືວ່າຜະລິດຕະພັນດັ່ງກ່າວໄດ້ຕາມມາດຕະຖານສະບັບນີ້.

ພາກເພີ່ມເຕີມ ກ

ການກວດພິຈາລະນາດ້ວຍສາຍຕາ (Visual inspection)

ກ.1. ການກະກຽມຕົວຢ່າງ

ວາງກ້ອນຕົວຢ່າງເທິງພື້ນໂດຍຈັດລຽນໃຫ້ເປັນຮູບສີ່ຫຼ່ຽມມົນທົນຫລັງຈາກກວດສອບແຕ່ລະກ້ອນເພື່ອຊອກຫາການແຍກຊັ້ນແລ້ວ.

ກ. 2. ຂັ້ນຕອນວິທີການທົດລອງ

ພາຍໃຕ້ສະພາບແສງທຳມະຊາດ, ຜູ້ທົດລອງຈະຕ້ອງຍືນຫ່າງຈາກຂອບແຕ່ລະດ້ານຂອງສີ່ຫຼ່ຽມມົນທົນໃນໄລຍະ 2 ແມັດ (m) ແລະ ບັນທຶກວ່າກ້ອນໃດມີການແຕກແຫງ ຫຼື ຮອຍແຍກ ປຽບທຽບເນື້ອສຳພັດ ແລະ ສືບຕໍ່ຕົວຢ່າງຜູ້ຜະລິດ.

ພາກເພີ່ມເຕີມ ຂ

ການວັດແທກຂະໜາດຕ່າງໆຂອງຕົວຢ່າງ 1 ກ້ອນ

ສາມາດໃຊ້ວິທີການທົດລອງທາງເລືອກອື່ນໄດ້ ເຊັ່ນ : ການວັດແທກຜ່ານ ແລະ ບໍ່ຜ່ານ ໂດຍຕ້ອງໄດ້ຄວາມແມ້ນຍຳຢ່າງນ້ອຍເທົ່າກັບວິທີການທົດລອງຕໍ່ໄປນີ້.

ຂ.1. ການກະກຽມຕົວຢ່າງ

ອານາໄມວັດສະດຸ ແລະ ເສດຝຸ່ນທັງໝົດອອກຈາກກ້ອນຕົວຢ່າງທີ່ຈະທຳການວັດແທກ.

ຂ.2. ຂະໜາດຄວາມຍາວ ແລະ ຄວາມກວ້າງ

ຂ.2.1. ເຄື່ອງມືອຸປະກອນ

ອຸປະກອນວັດແທກທີ່ສາມາດວັດແທກໄດ້ລະອຽດເຖິງ 0.5 ມິນລິແມັດ (mm)

ຂ.2.2. ຂັ້ນຕອນການທົດລອງ

ວັດແທກຂະໜາດກ້ອນຕົວຢ່າງໃນສອງຈຸດທີ່ແຕກຕ່າງກັນສຳລັບແຕ່ລະຂະໜາດ ແລະ ບັນທຶກຂະໜາດທີ່ແທ້ຈິງໂດຍປັດເສດໃຫ້ໃກ້ຄຽງທີ່ສຸດເປັນຈຳນວນເຕັມມິນລິແມັດ (mm). ສຳລັບກ້ອນຕົວຢ່າງທີ່ເປັນ 4 ຫຼຽມຍາວທີ່ມີເສັ້ນເນັ້ງຈອມຍາວກວ່າ 300 ມິນລິແມັດ (mm) ໃຫ້ວັດແທກເສັ້ນເນັ້ງຈອມທັງ 2 ແລະ ບັນທຶກຄວາມແຕກຕ່າງລະຫວ່າງຄ່າທີ່ວັດແທກໄດ້ທັງສອງ.

ຂ.3. ຄວາມໜາ

ຂ.3.1. ເຄື່ອງມືອຸປະກອນ

ອຸປະກອນວັດແທກທີ່ສາມາດວັດແທກໄດ້ລະອຽດເຖິງ 0.5 ມິນລິແມັດ (mm)

ຂ.3.2 ຂັ້ນຕອນການທົດລອງ

ວັດແທກຄວາມໜາຂອງກ້ອນຕົວຢ່າງໃຫ້ໄດ້ຄ່າທີ່ ໃກ້ຄຽງທີ່ສຸດໃນຫົວໜ່ວຍມິນລິແມັດ(mm) ວັດແທກທັງ 4 ດ້ານກົງກັນຂ້າມກັນທີ່ຫ່າງຈາກຂອບກ້ອນຕົວຢ່າງບໍ່ໄດ້ຫຼຸດ 20 ມິນລິແມັດ (mm) ບັນທຶກຄ່າທີ່ວັດແທກໄດ້ທັງ 4 ຄ່າ ແລະ ຄິດໄລ່ຫາຄ່າສະເລ່ຍຄວາມໜາໃຫ້ໄດ້ຄ່າທີ່ ໃກ້ຄຽງທີ່ສຸດໃນໜ່ວຍມິນລິແມັດ (mm). ຄຳນວນ ແລະ ບັນທຶກຄ່າຄວາມແຕກຕ່າງສູງສຸດລະຫວ່າງຄ່າທີ່ວັດແທກໄດ້ສອງຄ່າໃດໆ ໃຫ້ໄດ້ຄ່າທີ່ໃກ້ຄຽງທີ່ສຸດໃນໜ່ວຍມິນລິແມັດ (mm).

ຂ.4. ຄວາມຫຸບ-ໂນນ

ຂ.4.1. ເຄື່ອງມືອຸປະກອນ

ອຸປະກອນທີ່ສາມາດວັດແທກໄດ້ລະອຽດເຖິງ 0.1 ມິນລິແມັດ (mm) ໃນຊ່ວງຄວາມຍາວທີ່ກຳນົດ 1 ມິນລິແມັດ (mm).

ໝາຍເຫດ: ຕົວຢ່າງເຊັ່ນ ບັນທັດຮູບແບບໂຕ L ແລະ ມີຂົດໝາຍວັດແທກ, ຊຶ່ງທັງສອງ ອັນແມ່ນເຮັດດ້ວຍເຫຼັກ (ເບິ່ງຮູບ ຂ.1)

ຂ.4.2. ຂັ້ນຕອນການທົດລອງ

ໃຫ້ກຳນົດຄ່າຜິດດ່ຽງຫຼຸບ-ໂນນ ສູງສຸດຕາມແລວເສັ້ນເບິ່ງຈອມທັງສອງຂອງພື້ນຜິວດ້ານເທິງໂດຍໃຫ້ມີ ຄວາມລະອຽດເຖິງ 0.1 ມິນລິແມັດ (mm) ບັນທຶກຄ່າທີ່ແທກໄວ້.

ຂ.5. ລົບຫຼຽມ

ຂ.5.1. ເຄື່ອງມືອຸປະກອນ

ອຸປະກອນວັດແທກທີ່ສາມາດວັດແທກໄດ້ລະອຽດເຖິງ 0.5 ມິນລິແມັດ (mm).

ໝາຍເຫດ: ເບິ່ງຮູບຕົວຢ່າງ ຂ.2

ຂ.5.2. ຂັ້ນຕອນການທົດລອງ

ວັດແທກຂະໜາດຂ້າງລະ 4 ເທື່ອຂອງກ້ອນຕົວຢ່າງແຕ່ກ້ອນ ຄິດໄລ່ ແລະ ບັນທຶກຄ່າສະເລ່ຍຂອງຂະໜາດແນວຕັ້ງ ແລະ ແນວນອນຂອງຂອບທີ່ລົບຫຼຽມເປັນຈຳນວນເຕັມເປັນມິນລິແມັດ (mm) ກວດເບິ່ງວ່າ ສອດຄ່ອງຕາມຄ່າທີ່ຜູ້ຜະລິດກຳນົດໄວ້ ຫຼື ບໍ່.

ຂ.6. ຄວາມໜ້າຊື່ນຜິວໜ້າ

ຂ.6.1. ເຄື່ອງມືອຸປະກອນ

ອຸປະກອນວັດແທກທີ່ສາມາດວັດແທກໄດ້ລະອຽດເຖິງ 0.5 ມິນລິແມັດ (mm)

ຂ.6.2. ຂັ້ນຕອນການທົດລອງ

- ນຳໃຊ້ກ້ອນຕົວຢ່າງທີ່ຜ່ານການທົດລອງຄວາມຕ້ານທານຕໍ່ແຮງດຶງແຍກອອກ.
- ກວດກາເບິ່ງດ້ວຍສາຍຕາເພື່ອຫາຈຸດທີ່ເຫັນວ່າມີຄວາມໜ້າອຍທີ່ສຸດ ແລ້ວທຳການວັດແທກ ຄວາມໜ້າຂອງຊັ້ນຜິວຢູ່ຈຸດນັ້ນ ບັນທຶກຄ່າທີ່ວັດແທກໄດ້ເປັນມິນລິແມັດ (mm).
- ການວັດຄວາມໜ້າຂອງຊັ້ນຜິວໜ້າບໍ່ໃຫ້ວັດແທກຢູ່ລົບຫຼຽມ ແລະ ບໍ່ໃຫ້ເອົາສ່ວນທີ່ພື້ນອອກມາ ໃນຊັ້ນຜິວໜ້າຂອງຫີນ.

ຂ.7. ຕົວຢ່າງເຄື່ອງມືທີ່ໃຊ້ວັດແທກ

ຂ.7.1. ກັບໂລຫະ 4 ຫຼ່ຽມ

ກັບໂລຫະ 4 ຫຼ່ຽມຂະໜາດໃຫຍ່ທີ່ຈະບັນຈຸກ້ອນຕົວຢ່າງໄດ້. ແຜ່ນຖານທາງຮາບ ແລະ ເສົາແນວທາງຕັ້ງສອງດ້ານທີ່ຢູ່ຕິດກັນນັ້ນຍືດຕິດຢູ່ກັບທີ່. ສ່ວນເສົາແນວທາງຕັ້ງອີກສອງດ້ານສາມາດເລື່ອນໄປໃນແນວທາງຮາບຂະໜານກັບດ້ານທີ່ຍືດຕິດຢູ່ທີ່ໄດ້. ໄລຍະຫ່າງລະຫວ່າງຄູ່ຂອງດ້ານທີ່ຂະໜານກັນສາມາດອ່ານໄດ້ຈາກມາດຕາສ່ວນທີ່ວັດແທກໄດ້ຈຳນວນເຕັມເປັນມິນລິແມັດ (mm). ການປະດິດອຸປະກອນຕ້ອງເປັນໄປໃນລັກສະນະທີ່ສາມາດຮັບປະກັນຄວາມຊັດເຈນ ຂອງການວັດແທກທີ່ໄດ້ຈຳນວນເຕັມເປັນມິນລິແມັດ (mm).

ຂ.7.2. ບັນທັດຮູບແບບໂຕ L ແລະ ມີຂິດໝາຍວັດແທກ

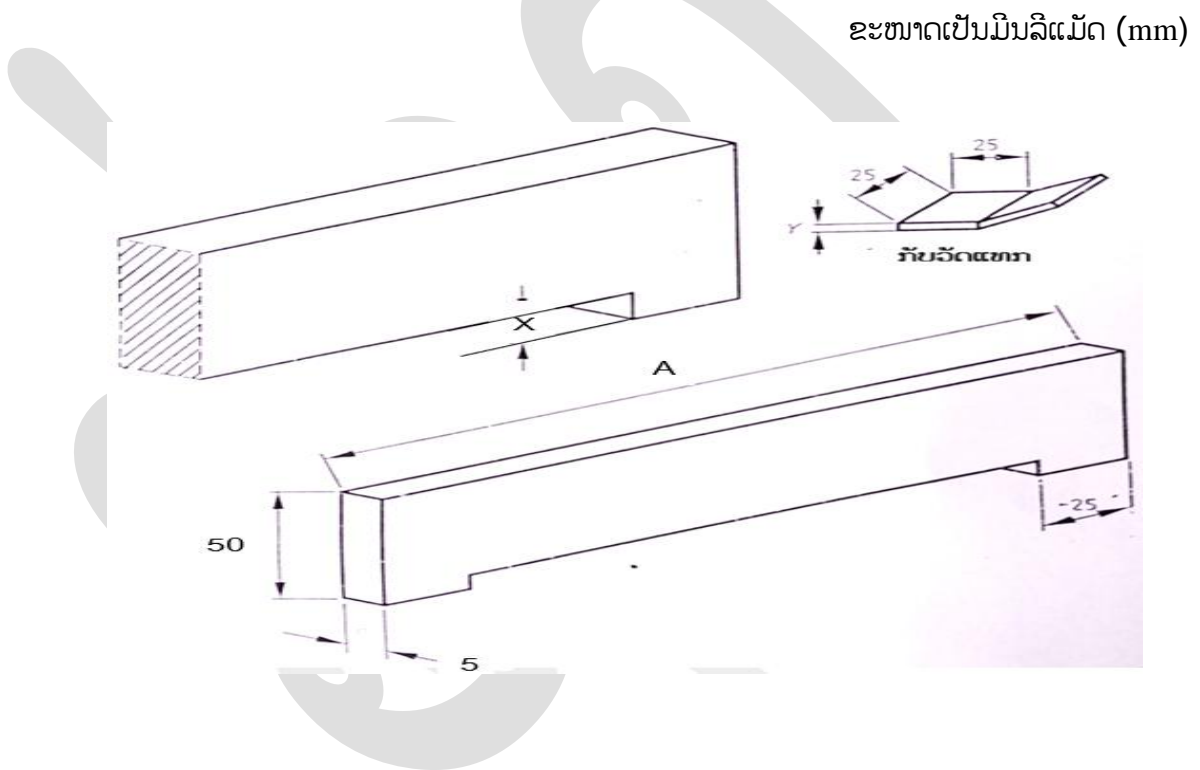

ຮູບ 2.1 ຕົວຢ່າງຂອງບັນທັດຮູບແບບໂຕ L ແລະ ມີຂິດໝາຍວັດແທກ

ຕາຕະລາງ 2.1 ຂະໜາດຕ່າງໆຂອງບັນທັດສາກ ແລະ ມາດຕາສ່ວນໃນການວັດແທກ

ຫົວໜ່ວຍເປັນມິນລິແມັດ (mm)

ຂະໜາດ A	ຂະໜາດ X	ຂະໜາດ Y
300	1.5	2.5
400	2.0	3.5

ຂ.7.3 ບັນທັດສາກ ແລະ ມິມາດຕາສ່ວນໃນການວັດແທກ

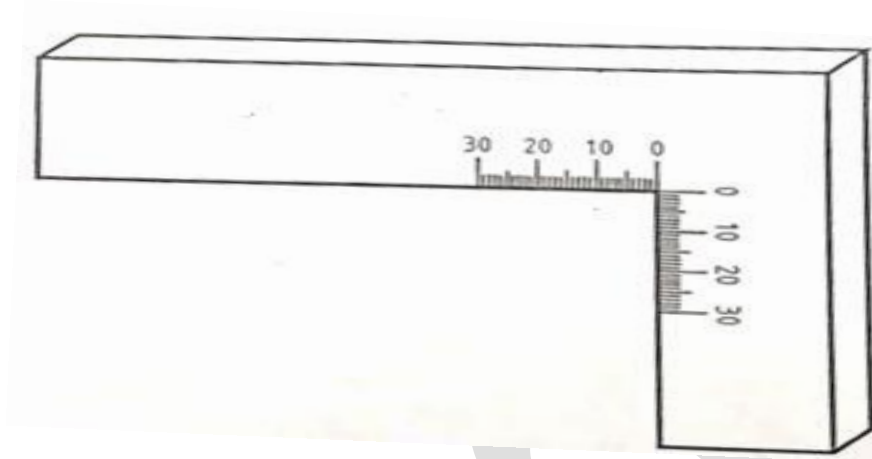

ຮູບ 2.2 ຕົວຢ່າງເຫຼັກສາກສອບທຽບ

ຂ.8. ການລາຍງານ

ລາຍລະອຽດຕໍ່ໄປນີ້ຈະຕ້ອງລະບຸໄວ້ໃນລາຍງານການທົດລອງ

1. ຊື່ຂອງອົງການທີ່ທໍາການທົດລອງ
2. ຊື່ຂອງຜູ້ທໍາການທົດລອງ
3. ວັນທີການທົດລອງ
4. ຊື່ຂອງແຫຼ່ງທີ່ມາຂອງຕົວຢ່າງ
5. ຂໍ້ມູນອ້າງອີງຕົວຢ່າງລວມທັງວັນທີຜະລິດ
6. ຊື່ຂອງຜູ້ເກັບຕົວຢ່າງ
7. ລະຫັດມາດຕະຖານທົດລອງ
8. ຊື່ຂອງການທົດລອງ
9. ຜົນການທົດລອງ
10. ຂໍ້ສັງເກດຕ່າງໆທີ່ກ່ຽວຂ້ອງເກັບຕົວຢ່າງ ຫຼື ຜົນການທົດລອງ

ພາກເພີ່ມເຕີມ ຄ

ການທົດລອງຄວາມຕ້ານທານຕໍ່ແຮງດຶງແຍກອອກ

ຄ.1. ເຄື່ອງມື

- ເຄື່ອງທົດລອງຕ້ອງມີຄວາມລະອຽດ $\pm 3\%$ ໃນການວັດແທກແຮງຕະຫຼອດຊ່ວງຂອງແຮງທົດລອງທີ່ປະເມີນໄວ້ ແລະ ສາມາດເພີ່ມແຮງກົດໄດ້ໃນອັດຕາເລັ່ງທີ່ກຳນົດ.
- ເຄື່ອງທົດລອງຈະຕ້ອງຕິດຕັ້ງອຸປະກອນທີ່ປະກອບດ້ວຍຫົວກົດສອງຫົວ (ຮູບ ຄ.1) ຊຶ່ງມີພື້ນຜິວສຳພັດທີ່ມີລັດສະໜີ (75 ± 5) ມິນລິແມັດ (mm).
- ແທ່ນຫົວກົດທັງສອງດ້ານເທິງ ແລະ ລຸ່ມຕ້ອງຢູ່ໃນແນວຕັ້ງດຽວກັນໂດຍມີຄ່າຜິດດ່ຽງ ± 5 ມິນລິແມັດ (mm) ຢູ່ຈຸດປາຍຫົວກົດ. ແທ່ນຫົວກົດດ້ານເທິງຈະຕ້ອງສາມາດປັບໝູນໄດ້ຮອບຕາມແນວທາງຂວາງ.
- ແຜ່ນຮອງທີ່ເຮັດດ້ວຍໄມ້ອັດຈຳນວນ 2 ແຜ່ນ, ແຕ່ລະແຜ່ນມີຄວາມກວ້າງ $b = (15 \pm 1)$ ມິນລິແມັດ (mm), ຄວາມໜາ $a = (4 \pm 1)$ ມິນລິແມັດ (mm), ແລະ ມີຄວາມຍາວຕໍ່າສຸດ 10 ມິນລິແມັດ (mm).

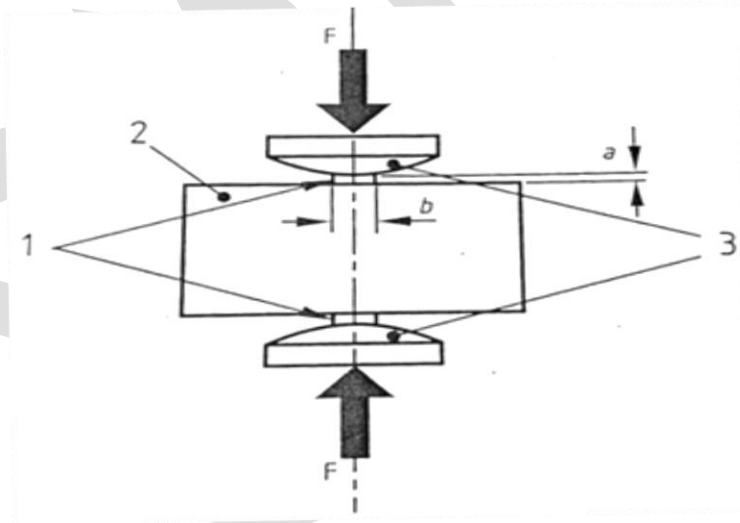

ຮູບ ຄ.1 ຫຼັກການຂອງການທົດລອງ

ເຄື່ອງໝາຍ:

1. ແຜ່ນຮອງ
2. ກ້ອນຕົວຢ່າງ
3. ຫົວກົດ

ຄ.2. ການກະກຽມຕົວຢ່າງ

ນໍາເອົາກ້ອນຕົວຢ່າງເຕັມກ້ອນ ແລະ ທໍາການອະນາໄມສ້ຽນ, ສ່ວນທີ່ໂນນສວດຂຶ້ນ ແລະ ອື່ນໆອອກໄຫ້ໜົດ. ຫາກກ້ອນຕົວຢ່າງພື້ນຜິວບໍ່ລຽບມີລວດລາຍ ຫຼື ໂຄ້ງຈໍ ຈະຕ້ອງປັບໃຫ້ລຽບໂດຍການເຈຍ, ຕັດ ຫຼື ຂັດໃຫ້ລຽບ ຄວນເອົາວັດສະດຸອອກໃຫ້ໜ້ອຍທີ່ສຸດເພື່ອໃຫ້ໄດ້ຜິວທີ່ລຽບ.

ແຊ່ກ້ອນຕົວຢ່າງໃນນໍ້າທີ່ມີອຸນຫະພູມ (20 ± 5) ອົງສາເຊ ($^{\circ}\text{C}$) ເປັນເວລາ (24 ± 3) ຊົ່ວໂມງ (h) ແລ້ວນໍາຂຶ້ນຈາກນໍ້າໃຊ້ຜ້າແພດູດຊຶມນໍ້າທີ່ໄດ້ດີເຊັດໃຫ້ແຫ້ງ ແລະ ນໍາໄປທົດລອງທັນທີ.

ວິທີການກະກຽມຕົວຢ່າງແບບອື່ນໆສາມາດເຮັດໄດ້ ສໍາລັບການທົດລອງຕາມບົກກະຕິ ໂດຍຕ້ອງມີຄວາມສໍາພັນກັນລະຫວ່າງຜົນການທົດລອງຂອງທັງສອງວິທີເຊັ່ນ ການໃຊ້ກ້ອນຕົວຢ່າງທີ່ມີພື້ນຜິວຫຍາບ ຫຼື ໂຄ້ງຈໍທີ່ບໍ່ໄດ້ຂັດແທນກ້ອນຕົວຢ່າງທີ່ຂັດລຽບ.

ຄ.3. ຂັ້ນຕອນການທົດລອງ

ວາງກ້ອນຕົວຢ່າງໃນເຄື່ອງທົດລອງໂດຍມີແຜ່ນຮອງໄມ້ອັດວາງຮອງ ແລະ ວາງເທິງກ້ອນຕົວຢ່າງ ກວດສອບໃຫ້ແນ່ໃຈວ່າແຜ່ນຮອງໄມ້ອັດ ແລະ ແກນຫົວກົດມີຄວາມທ່ຽງຊື່ກົງກັນ, ດ້ານທີ່ຈະທໍາການທົດລອງຄວາມຕ້ານທານຕໍ່ແຮງດຶງແຍກອອກຈະຕ້ອງພິຈາລະນາຕາມລໍາດັບຄວາມສໍາຄັນດັ່ງລຸ່ມນີ້:

ກ. ທໍາການທົດລອງການດຶງແຍກອອກຕາມທາງຍາວທີ່ສຸດຂອງກ້ອນຕົວຢ່າງ, ໂດຍໃຫ້ແນວດຶງແຍກຂະໜານ ແລະ ສົມດຸນກັບຂອບ, ເພື່ອໃຫ້ເປັນໄປຕາມເງື່ອນໄຂຕໍ່ໄປນີ້:

- ໄລຍະຫ່າງຈາກແນວດຶງແຍກອອກເຖິງຜິວດ້ານຂ້າງໃດໆຕ້ອງບໍ່ໃຫ້ຫຼຸດ 0.5 ເທົ່າຄວາມໜາກ້ອນຕົວຢ່າງ (0.5t) ແລະ ຕ້ອງຄອບຄຸມຢ່າງໜ້ອຍ 75 ສ່ວນຮ້ອຍ (%) ຂອງພື້ນທີ່ໜ້າຕັດທີ່ດຶງແຍກອອກຈາກກັນ.

ຂ. ຖ້າຫາກບໍ່ສາມາດປະຕິບັດໄດ້ຕາມເງື່ອນໄຂທີ່ກ່າວມາຂ້າງເທິງນັ້ນໄດ້ ໃຫ້ທໍາການທົດລອງຕາມແນວຮອຍດຶງແຍກອອກສອງແນວໂດຍເລືອກໃຫ້ເປັນໄປຕາມເງື່ອນໄຂຕໍ່ໄປນີ້:

- ໄລຍະຫ່າງລະຫວ່າງແນວດຶງແຍກອອກໜຶ່ງໄປຍັງອີກແນວດຶງແຍກອອກໜຶ່ງ ຫຼື ໄປຍັງຜິວດ້ານຂ້າງໃດໆຂອງກ້ອນຕົວຢ່າງຕ້ອງບໍ່ນ້ອຍ 0.5 ເທົ່າຂອງຄວາມໜາຂອງກ້ອນຕົວຢ່າງ ແລະ ຕ້ອງຄອບຄຸມຢ່າງໜ້ອຍ 75 ສ່ວນຮ້ອຍ (%) ຂອງຄວາມຍາວແນວແຍກທີ່ພິຈາລະນາ.

ຄ. ຖ້າຫາກບໍ່ສາມາດປະຕິບັດໄດ້ຕາມເງື່ອນໄຂໃດໆທີ່ກ່າວມາຂ້າງເທິງນັ້ນທັງໝົດ ໃຫ້ເລືອກແນວດຶງແຍກໃນລັກສະນະທີ່ເຮັດໃຫ້ໄດ້ສັດສ່ວນຄວາມຍາວແນວດຶງແຍກລວມຫຼາຍທີ່ສຸດ ຊຶ່ງເປັນໄປຕາມຂໍ້ກຳນົດດ້ານໄລຍະ.

ງ. ຖ້າຫາກໜ້າຕັດຂອງກ້ອນຕົວຢ່າງເປັນຮູບ 4 ຫຼ່ຽມມົນທົນ, 6 ຫຼ່ຽມ ຫຼື ວົງກົມ ໃຫ້ເລືອກແນວດຶງແຍກອອກທີ່ມີຄວາມຍາວທີ່ສັ້ນທີ່ສຸດທີ່ຜ່ານຈຸດສູນກາງຂອງພື້ນທີ່ໜ້າຕັດ, ໃຫ້ເພີ່ມແຮງກົດຢ່າງລຽນຕິດ

ແລະ ຕໍ່ເນື່ອງ ດ້ວຍອັດຕາເລັ່ງ 0.05 ± 0.01 ເມກະປາສການ/ວິນາທີ (MPa/s) ແລະ ບັນທຶກແຮງທີ່ເຮັດໃຫ້ກ້ອນຕົວຢ່າງພັງທະລາຍ.

ການຄິດໄລ່ພື້ນທີ່ໜ້າຕັດວິກິດ ຂອງກ້ອນຕົວຢ່າງທີ່ທຳການທົດສອບຈາກສູດ : $S = I \times t$

ເມື່ອ :

- S = ພື້ນທີ່ໜ້າຕັດວິກິດ ຫົວໜ່ວຍເປັນ ມິນລິແມັດມົນທົນ (mm^2)
- I = ຄ່າສະເລ່ຍຂອງຄວາມຍາວຮອຍພັງທະລາຍທີ່ວັດແທກໄດ້ 2 ຕຳແໜ່ງ (ດ້ານເທິງ ແລະ ດ້ານລຸ່ມຂອງກ້ອນຕົວຢ່າງ) ຫົວໜ່ວຍເປັນ ມິນລິແມັດ (mm)
- t = ຄວາມໜາຂອງກ້ອນຕົວຢ່າງໃນແນວພັງທະລາຍ ຫົວໜ່ວຍເປັນ ມິນລິແມັດ (mm) ແລະ ຄ່າສະເລ່ຍຂອງການວັດແທກ 3 ເທື່ອ; (ຈຸດກາງ ແລະ 2 ສິ້ນຂອບ)

ຄ.4. ວິທີການຄິດໄລ່ຜົນການທົດລອງ

ຖ້າການທົດລອງດຳເນີນຕາມແນວຕັດຂວາງສອງແນວຂອງກ້ອນຕົວຢ່າງດຽວກັນ, ຄ່າຄວາມຕ້ານທານຕໍ່ແຮງດຶງແຍກອອກຂອງກ້ອນຕົວຢ່າງຈະຖືວ່າເປັນຄ່າສະເລ່ຍຂອງຜົນຮັບທັງສອງຄັ້ງ.

ການຄິດໄລ່ຄ່າຄວາມຕ້ານທານຕໍ່ແຮງດຶງແຍກອອກ T ຫົວໜ່ວຍເມກະປາສການ (MPa) ຂອງກ້ອນຕົວຢ່າງທົດລອງຈາກສູດ:

$$T = 0.637 \times k \times \frac{P}{S}, \text{ MPa}$$

ເມື່ອ:

- T ແມ່ນຄວາມຕ້ານທານຕໍ່ແຮງດຶງແຍກອອກ ຫົວໜ່ວຍເມກະປາສການ (MPa)
- P ແມ່ນແຮງກົດທີ່ເຮັດໃຫ້ກ້ອນຕົວຢ່າງພັງທະລາຍ ຫົວໜ່ວຍເປັນ ນິວເຕີນ (N)
- K ແມ່ນຄ່າປັບແກ້ສໍາລັບຄວາມໜາຂອງກ້ອນຕົວຢ່າງ ຄິດໄລ່ໄດ້ຈາກສູດ:
 $k = 1.3 - 30 \times (0.18 - t/1000)^2$ ຖ້າ $140 \text{ ມມ} < t \leq 180 \text{ ມມ}$
 ຫຼື $k = 1.3$ ຖ້າ $t > 180 \text{ ມມ}$
 ຫຼື ສໍາລັບ $t \leq 140 \text{ ມມ}$ ແມ່ນໄດ້ຈາກຕາຕະລາງ ຄ.1

ຕາຕະລາງ ຄ.1 ຄ່າປັບແກ້ k

t (ມມ)	40	50	60	70	80	90	100	110	120	130	140
k	0.71	0.79	0.87	0.94	1.00	1.06	1.11	1.15	1.19	1.23	1.25

ການຄິດໄລ່ ຄ່າແຮງທີ່ເຮັດໃຫ້ກ້ອນຕົວຢ່າງພັງທະລາຍຕໍ່ຄວາມຍາວ (F) ເປັນຫົວໜ່ວຍ ນິວຕັນ/ມິນລິແມັດ (N/mm) ຈາກສູດ:

$$F = \frac{P}{S} \quad , \text{ N/mm}$$

ຄ.5. ການລາຍງານ

ລາຍລະອຽດຕໍ່ໄປນີ້ຈະຕ້ອງລະບຸໄວ້ໃນລາຍງານການທົດລອງ

1. ຊື່ຂອງອົງການທີ່ທໍາການທົດລອງ
2. ຊື່ຂອງຜູ້ທໍາການທົດລອງ
3. ວັນທີການທົດລອງ
4. ຊື່ຂອງແຫຼ່ງທີ່ມາຂອງຕົວຢ່າງ
5. ຂໍ້ມູນອ້າງອິງຕົວຢ່າງລວມທັງວັນທີຜລິດ
6. ຊື່ຂອງຜູ້ເກັບຕົວຢ່າງ
7. ລະຫັດມາດຕະຖານທົດລອງ
8. ຊື່ຂອງການທົດລອງ
9. ຜົນການທົດລອງ
10. ຂໍ້ສັງເກດຕ່າງໆທີ່ກ່ຽວຂ້ອງກັບຕົວຢ່າງ ຫຼື ຜົນການທົດລອງ

ພາກເພີ່ມເຕີມ ໑

ການທົດລອງການດູດຊຶມນ້ຳ (Water Absorption)

໑.1. ຫຼັກການ

ຫລັງຈາກປັບສະພາບຕົວຢ່າງຢູ່ອຸນຫະພູມ (20 ± 5) ອົງສາເຊ ($^{\circ}\text{C}$) ທີ່ແຊ່ຈົນໄດ້ນ້ຳໜັກຄົງທີ່ ຈາກນັ້ນຈຶ່ງອົບແຫ້ງໃນເຕົາອົບຈົນໄດ້ນ້ຳໜັກຄົງທີ່, ການສູນເສຍນ້ຳນັ້ນກໍຈະສະແດງເປັນສ່ວນຮ້ອຍ (%) ຂອງນ້ຳໜັກຕົວຢ່າງແຫ້ງ.

໑.2. ຕົວຢ່າງ

ຖ້າຫາກກ້ອນຕົວຢ່າງມີນ້ຳໜັກເກີນ 5 ກິໂລກຣາມ (kg) ຈະຕ້ອງຕັດຜ່ານຄວາມສູງທັງໝົດຂອງກ້ອນຕົວຢ່າງເພື່ອໃຫ້ໄດ້ກ້ອນຕົວຢ່າງທີ່ມີນ້ຳໜັກບໍ່ເກີນ 5.0 ກິໂລກຣາມ (kg).

໑.3. ວັດສະດຸ

ນ້ຳປະປາ

໑.4. ເຄື່ອງມືອຸປະກອນ

໑.4.1 ເຕົາອົບແຫ້ງແບບລະບົບລະບາຍອາກາດທີ່ມີຄວາມຈຸເປັນລົດຕໍ່ພື້ນທີ່ຊ່ອງລະບາຍອາກາດເປັນມິນລິແມັດມົນທົນນ້ອຍກວ່າ 2000 ຊຶ່ງສາມາດຄອບຄຸມອຸນຫະພູມໄດ້ເຖິງ 105 ± 5 ອົງສາເຊ $^{\circ}\text{C}$ ໂດຍຈະຕ້ອງມີບໍລິມາດຫຼາຍກວ່າບໍລິມາດຂອງກ້ອນຕົວຢ່າງທີ່ຈະອົບແຫ້ງໃນແຕ່ລະເທື່ອຢ່າງໜ້ອຍ 2.5 ເທົ່າ.

໑.4.2 ພາສະນະແບນທີ່ມີຄວາມຈຸຢ່າງໜ້ອຍ 2.5 ເທົ່າຂອງບໍລິມາດຂອງຕົວຢ່າງທີ່ຈະແຊ່ ແລະ ມີຄວາມເລິກຢ່າງໜ້ອຍ 50 ມິນລິແມັດ (mm) ຫຼາຍກວ່າຄວາມສູງຕົວຢ່າງເທົ່າທີ່ຈະແຊ່.

໑.4.3 ເຄື່ອງຊັ່ງສະແດງຄ່າເປັນກຣາມ(g) ແລະ ມີຄວາມລະອຽດເຖິງ 0.1 ສ່ວນຮ້ອຍ (%) ຂອງຄ່າທີ່ອ່ານໄດ້.

໑.4.4 ແປງແຂງ

໑.4.5 ຜ້າຊັບນ້ຳ

໑.5. ການກະກຽມຕົວຢ່າງ

ອານະໄມຝຸ່ນ, ເສດຕ່າງໆ ອອກໃຫ້ໝົດດ້ວຍແປງແຂງ ແລະ ກວດກາໃຫ້ແນ່ໃຈວ່າຕົວຢ່າງແຕ່ລະກ້ອນມີອຸນຫະພູມຢູ່ (20 ± 5) ອົງສາເຊ ($^{\circ}\text{C}$)

໑.6 ຂັ້ນຕອນການທົດລອງ

ແຊ່ກ້ອນຕົວຢ່າງໃນນໍ້າປະປາທີ່ມີອຸນນະພູມ 23 ± 2 ອົງສາແຊນຊິດ ($23 \text{ }^\circ\text{C} \pm 2 \text{ }^\circ\text{C}$) ໂດຍໃຊ້ພາສະນະຮອງຮັບຈົນກວ່ານໍ້າໜັກຄົງທີ່, ໄລຍະຫ່າງການແຊ່ແຕ່ລະກ້ອນບໍ່ໜ້ອຍກວ່າ 15 ມິນລິແມັດ (mm) ແລະໃຫ້ໜ້ານໍ້າສູງກວ່າຜິວດ້ານເທິງຂອງກ້ອນຕົວຢ່າງຢ່າງໜ້ອຍ 20 ມິນລິແມັດ (mm). ໃຊ້ເວລາຢ່າງໜ້ອຍ 72 ຊົ່ວໂມງ (h) ແລະ ຈະຖືວ່ານໍ້າໜັກຄົງທີ່ເມື່ອຊັ່ງນໍ້າໜັກສອງເທື່ອໂດຍປະໄລຍະຫ່າງ 24 ຊົ່ວໂມງ (h) ນໍ້າໜັກໃນການຊັ່ງແຕ່ລະຄັ້ງຕ້ອງມີຄວາມແຕກຕ່າງໜ້ອຍກວ່າ 0.1 ສ່ວນຮ້ອຍ (%). ກ່ອນນໍ້າໄປຊັ່ງ ເມື່ອນໍ້າກ້ອນຕົວຢ່າງຂຶ້ນຈາກນໍ້າແລ້ວໃຊ້ຜ້າຊັບນໍ້າເຊັດຜິວພາຍນອກໃຫ້ແຫ້ງໂດຍການສັງເກດເບິ່ງພື້ນຜິວຂອງກ້ອນຕົວຢ່າງເບິ່ງເປັນສີດ້ານ.

ນໍ້າເອົາກ້ອນຕົວຢ່າງວາງເຂົ້າເຕົາອົບໂດຍໃຫ້ມີໄລຍະຫ່າງແຕ່ລະກ້ອນຢ່າງໜ້ອຍບໍ່ໃຫ້ຫຼຸດ 15 ມິນລິແມັດ (mm). ອົບແຫ້ງກ້ອນຕົວຢ່າງທີ່ອຸນຫະພູມ 105 ± 5 ອົງສາເຊ ($^\circ\text{C}$) ຈົນກວ່າໄດ້ນໍ້າໜັກຄົງທີ່ M_2 . ໄລຍະເວລາການອົບແຫ້ງແມ່ນຢ່າງໜ້ອຍ 3 ວັນ ແລະ ຈະຖືວ່າໄດ້ນໍ້າໜັກຄົງທີ່ແລ້ວ ເມື່ອຊັ່ງສອງເທື່ອໂດຍປະໄລຍະຫ່າງ 24 ຊົ່ວໂມງ (h) ແລະ ເຫັນວ່າມີຄວາມແຕກຕ່າງໜ້ອຍກວ່າ 0.1 ສ່ວນຮ້ອຍ (%). ປະໄທກ້ອນຕົວຢ່າງເຢັນໂຕລົງຕາມອຸນຫະພູມຫ້ອງແລ້ວຊັ່ງອີກເທື່ອໜຶ່ງ.

ງ.7. ວິທີຄິດໄລ່

ການຄິດໄລ່ຊອກຫາຄ່າການດູດຊຶມຂອງນໍ້າ W_a ເປັນຮ້ອຍລະ (%) ໃຫ້ລະອຽດຕໍາແໜ່ງທີ່ 1 ຈາກສຸດ

$$\text{ການດູດຊຶມນໍ້າເປັນສ່ວນຮ້ອຍ (\%)} = \frac{M_2 - M_1}{M_1} \times 100$$

ເມື່ອ M_1 ແມ່ນນໍ້າໜັກເບື້ອງຕົ້ນຂອງກ້ອນຕົວຢ່າງ ເປັນກຣາມ (g)

M_2 ແມ່ນນໍ້າໜັກກ້ອນຕົວຢ່າງອົບແຫ້ງ ເປັນກຣາມ (g)

ງ.8. ການລາຍງານ

ລາຍລະອຽດຕໍ່ໄປນີ້ຈະຕ້ອງລະບຸໄວ້ໃນລາຍງານການທົດລອງ

1. ຊື່ຂອງອົງການທີ່ທໍາການທົດລອງ
2. ຊື່ຂອງຜູ້ທໍາການທົດລອງ
3. ວັນທີການທົດລອງ
4. ຊື່ຂອງແຫຼ່ງທີ່ມາຂອງຕົວຢ່າງ
5. ຂໍ້ມູນອ້າງອີງຕົວຢ່າງລວມທັງວັນທີຜະລິດ
6. ຊື່ຂອງຜູ້ເກັບຕົວຢ່າງ
7. ລະຫັດມາດຕະຖານທົດລອງ
8. ຊື່ຂອງການທົດລອງ
9. ຜົນການທົດລອງ
10. ຂໍ້ສັງເກດຕ່າງໆທີ່ກ່ຽວຂ້ອງກັບຕົວຢ່າງ ຫຼື ຜົນການທົດລອງ